

**L: 40/60/80/90/100/120**

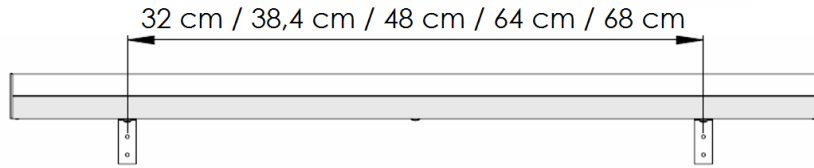

**L: 120**

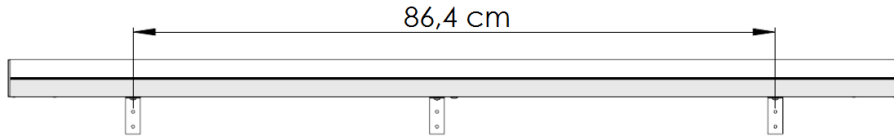

# LOEVSCHALL

PASSION FOR LIGHT

**[ENG] MOUNTING INSTRUCTION**

**[DK] MONTERINGSVEJLEDNING**

**[SE] MONTERINGSANVISNING**

**[NO] MONTERINGSANVISNING**

**[FI] ASENNUSOHJEET**

**LED Square - LED 230V~50Hz - 4-18W**

Made in P.R.C.

3470400208, 3470400211, 3470400224,  
3470400237, 3470400240, 3470400253

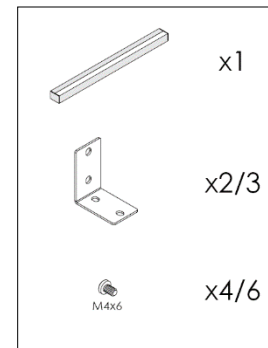
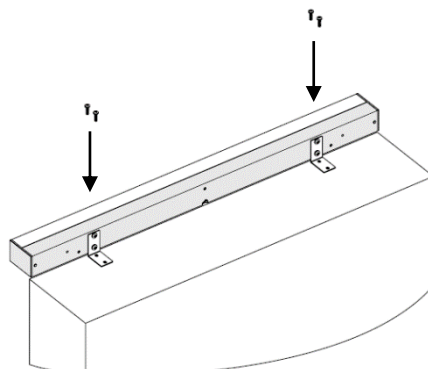
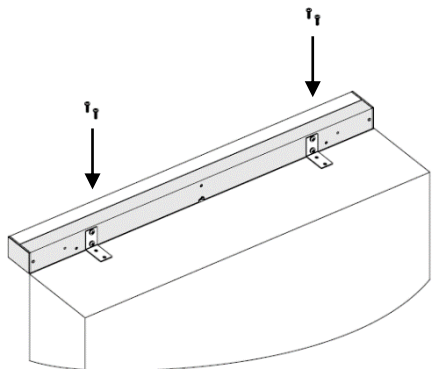
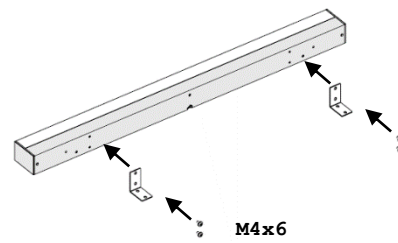
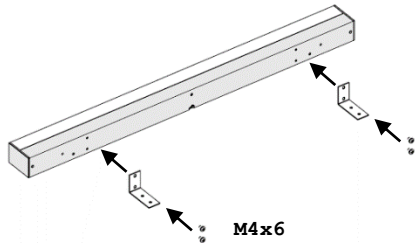
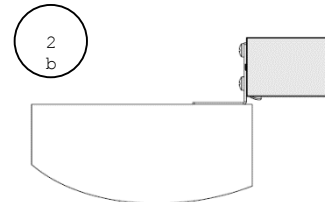
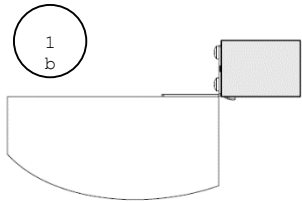

[ENG] This product contains a light source of energy efficiency class F.  
[DK] Dette produkt indeholder en lyskilde i energieffektivitetsklasse F.  
[SE] Denna product innehåller en ljuskälla i energieffektivitetsklass F.  
[NO] Dette produktet inneholder en lyskilde i energieffektivitetsklasse F.  
[FI] Tämä tuote sisältää valonlähteen, jonka energiatehokkuusluokka on F.

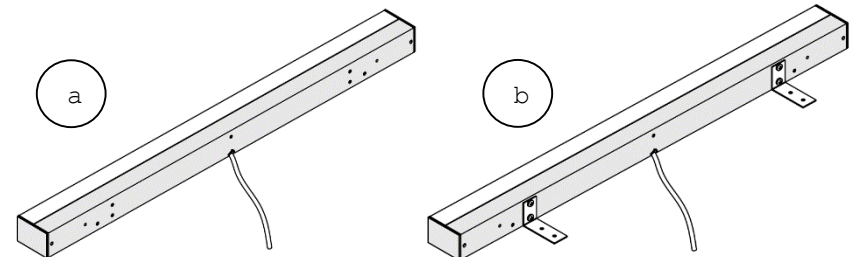

**GB** The product shall be installed and connected as according to the always valid local or national laws, rules and guidelines. The safety of the final installation is the installer's responsibility. Contact an expert if you are in doubt about the installation. Must be used only for its intended purpose.

**DE** Das Produkt muss immer in Übereinstimmung mit den geltenden Gesetzen, Regeln und Richtlinien installiert sein. Die Sicherheit der Endmontage liegt in der Verantwortung des Auftragnehmers. Lassen Sie sich bei Unklarheiten über die Installation von Fachleuten beraten. Darf nur für den vorgesehenen Zweck verwendet werden.

**ES** El producto debe instalarse de conformidad con los reglamentos, las normas y las orientaciones vigentes. La seguridad de la instalación final es responsabilidad del contratista. En caso de dudas sobre la instalación, obtenga asesoramiento profesional. Debe usarse solo para su propósito previsto.

**NO** Dette produktet må installeres i henhold til de til enhver tid gjeldende lover, regler og forskrifter. Entreprenøren er ansvarlig for sikkerheten til den endelige installasjonen. Skaff deg profesjonell hjelp hvis du er i tvil om installasjonen. Må bare brukes til det tilsigtede formål.

**TR** Ürün her zaman geçerli yasalara, kurullar ve yönergeler doğrultusunda kurulmalıdır. Nihai kurulumun güvenli olmasından işi alan kişi sorumludur. Kurulumla alakalı şüpheniz varsa uzmanlara danışın. Sadece amacına uygun kullanılmalıdır.

**CN** 产品必须始终按照现行法规、规则和准则进行安装。最终安装的安全性由承包商负责。如果您对安装过程有任何疑问，请获取专业建议。必须仅用于预期目的。

**DK** Produktet skal installeres og tilsluttes iht. de til enhver tid gældende lokale love, regler og retningslinjer. Sikkerheden af den endelige installation er installatørens ansvar. Kontakt en fagmand hvis du er i tvivl mht. installationen. Må kun bruges til det tilsigtede formål.

**FR** Le produit doit être installé conformément à la législation, aux réglementations et aux directives en vigueur à tout moment. La sécurité de l'installation finale incombe à l'entrepreneur. En cas de doute sur l'installation, demandez conseil à un professionnel. Doit être utilisé uniquement pour l'usage auquel il est destiné.

**FI** Tuotteen asennuksessa on aina noudatettava voimassa olevaa lainsäädäntöä sekä voimassa olevia määräyksiä ja ohjeita. Asennetun laitteiston turvallisuus on aina urakoitsijan vastuulla. Jos asennuksessa ilmenee kysyttävää, ota yhteyttä ammattiasiantajaan. On käytettävä vain aiotuun tarkoitukseen.

**SE** Produkten måste alltid installeras i enlighet med gällande lagstiftning, regler och riktlinjer. Det är le-verantörrens ansvar att se till att den slutgiltiga installationen är säker. Be om professionell rådgivning om du har tvivel kring installationen. Måste endast användas för det avsedda syftet.

**IT** Il prodotto deve essere sempre installato nel rispetto della legislazione, delle norme e delle linee guida vigenti. La sicurezza dell'installazione finale è responsabilità dell'appaltatore. In caso di dubbi sull'installazione, si raccomanda di chiedere una consulenza professionale. Deve essere utilizzato solo per lo scopo previsto.

**BG** Продуктът трябва да бъде монтиран в съответствие със законовата уредба, правилата и указанията, които са в сила по всяко време. Безопасността на крайния монтаж е отговорност на подизпълнителя. Потърсете професионален съвет, ако имате колебания относно монтажа. Трябва да се използва само по предназначение.

**HR** Proizvod mora biti instaliran u skladu s aktualnim zakonima, pravilima i smjernicama. Sigurnost konačne instalacije odgovornost je ugovaratelja. Pribavite stručan savjet ako ste u dvojbi oko instalacije.

**NL** Het product moet worden gemonteerd/geïnstalleerd overeenkomstig de wettelijke voorschriften, regels en richtlijnen die op dat moment van kracht zijn. De veiligheid van de uiteindelijke montage/installatie valt onder de verantwoordelijkheid van de installateur. Schakel professionele hulp in wanneer u twijfels heeft over de montage/installatie. Mag alleen worden gebruikt voor het beoogde doel.

**CZ** Produkt musí být nainstalován v souladu s platnou legislativou, pravidly a směrnicemi. Za bezpečnost definitivní instalace odpovídá dodavatel. V případě pochybností ohledně instalace vyhledejte profesionální pomoc. Musí být použito pouze k zamyšlenému účelu.

**HU** A termék a hatályos jogszabályok, előírások és irányelvek szerint kell telepíteni. A végleges telepítés biztonságáért a vállalkozó felel. Kérjen szakértői tanácsot, ha kétsége van a telepítést illetően. Csak a rendeltetésszerűen szabad felhasználni.

**RO** Produsul trebuie instalat conform legislației, regurilor și directivelor în vigoare la respectivul moment. Siguranța instalării finale reprezintă responsabilitatea contractorului. Solicitați asistență profesională dacă aveți întrebări privind instalarea. Trebuie utilizat doar în scopul prevăzut.

**SK** Tento výrobok musí byť nainštalovaný v súlade s platnou legislatívou, pravidlami a predpismi. Za bezpečnosť konečnej inštalácie je zodpovedný dodávateľ. V prípade pochybností o inštalácii sa poraďte s odborníkom. Musí sa používať iba na určený účel.

**RU** Продукт должен быть установлен в соответствии с действующим законодательством, правилами и директивами в силу вступления в силу на соответствующий момент. Ответственность за безопасность конечной установки несет исполнитель. Обратитесь к специалисту, если у вас есть вопросы по поводу установки. Должен использоваться только для предусмотренных целей.

**PL** Produkt należy montować zgodnie z aktualnie obowiązującymi przepisami, zasadami i wytycznymi. Za zapewnienie bezpieczeństwa instalacji w jej ostatecznym kształcie odpowiada wykonawca. W razie wątpliwości dotyczących montażu należy skonsultować się ze specjalistą. Należy go używać wyłącznie zgodnie z jego przeznaczeniem.

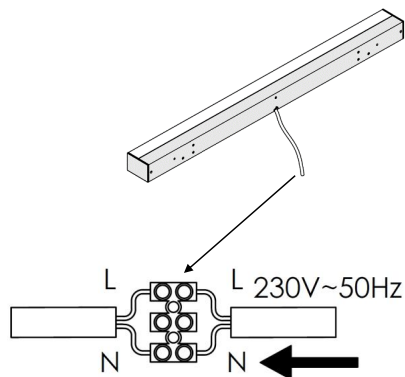
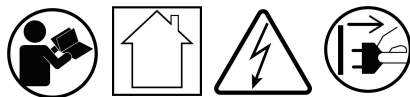

**L: 40/60/80/90/100/120**

20 cm / 43,5 cm / 63,5 cm / 73,5 cm 83,5 cm / 103,5 cm

